

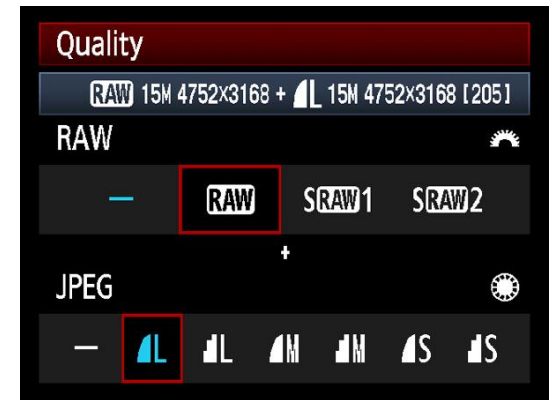

Attēla tapšanas ceļš līdz fotogrāfijai



- Jāiestāda «MENU» (izvēle ir atkarīga no fotoaparāta modeļa)
- **Vēlams (atkarībā no fotokameras modeļa) iestādīt maksimālo attēla kvalitāti:**
- jpg fine,
- jpg normal,
- jpg basic)
- RAW+ jpg fine
- RAW+ jpg normal
- RAW+jpg basic



Atkarībā no fotografēšanas mērķiem pareizi iestādīt «menu» apgaismojuma mērīšanu

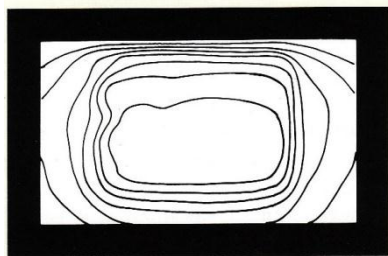

Centre-weighted average

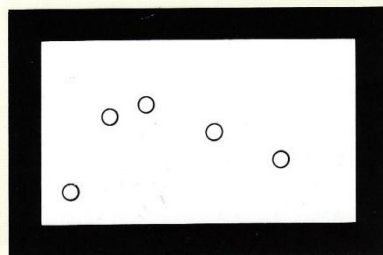

Multispot metering

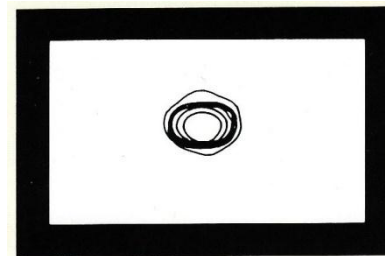

Spot Metering

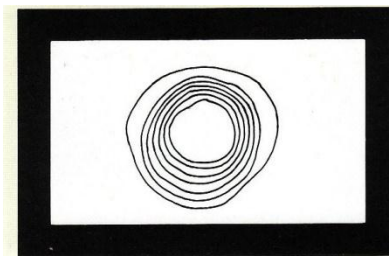

Partial Metering

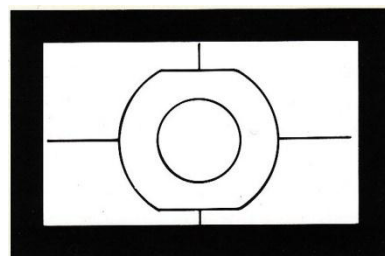

Multizone metering

Jāiestāda baltā balanss!

- Baltā balanss (WB) ir process, kas novērš nepareizo krāsu toņu parādīšanos fotogrāfijās.
- Pareizi sabalansējot balto krāsu, tiek panākts, ka fotografējot, tas kam ir jābūt baltam ir balts, nevis dzeltenīgs, sarkanīgs vai zilganīgs.
- Pareizie WB uzstādījumi fotoaparātam ļauj "saprast" esošā apgaismojuma "krāsu temperatūru", kas tiek nolasīta no atstarotās virsmas, kurai ir jābūt baltai.



Jebkurā gadījumā, lai iegūtu kvalitatīvu fotogrāfiju ir jāievēro «ekspozīcijas trīsstūra» princips!

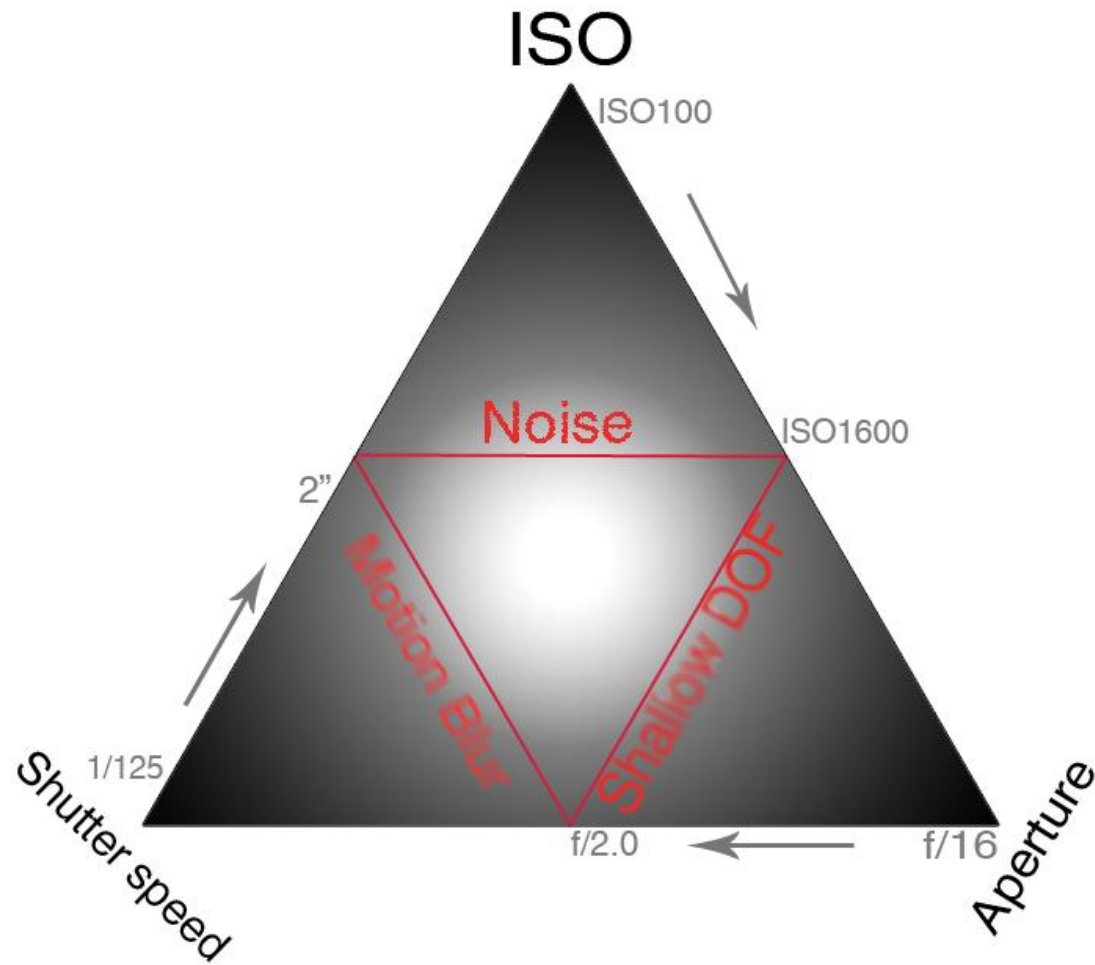

Pareiza fotografēšanas režīma izvēlēšanās

Ja galīgi nav laika apdomāt, kādu rezultātu gribam iegūt, un ļoti steidzami, tad fotoaparātu ieregulējam vai nu automātiskajā režīmā (Auto), vai arī Programmas (P) režīmā un iegūsim samērā labas, vidējas līdz pat ļoti labas kvalitātes bildēm.

Ja esiet izvirzījuši par savas fotosesijas mērķi, vai nu fotografēt ainavu, vai nu ātri kustošus objektus, vai nu «makro», vai arī «tele» objektus, u.c., tad attiecīgi jāizvēlas vai nu Slēdža - S (shutter) prioritāte, vai nu Apertūras – A (aperture) prioritāte, vai arī Manuālā (M) iestādīšanas opcija.



Optimāla «ISO», apertūras un slēdža darbības ātruma izvēlēšanās!

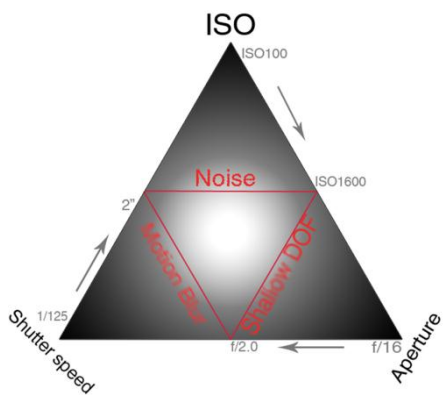

- Ja gribam iegūt kvalitatīvas bildes bez «trokšņiem», tad uzstādam zemāko «ISO» vērtību (100 ASA)
- Ja tomēr jāfotografē samērā tumšā vietā, vai arī ātri kustošs objekts, tad «ISO» jāstāda augstāks (800-1600 ASA un vairāk), taču jāreķinās, ka būs iespējami «trokšņi».....

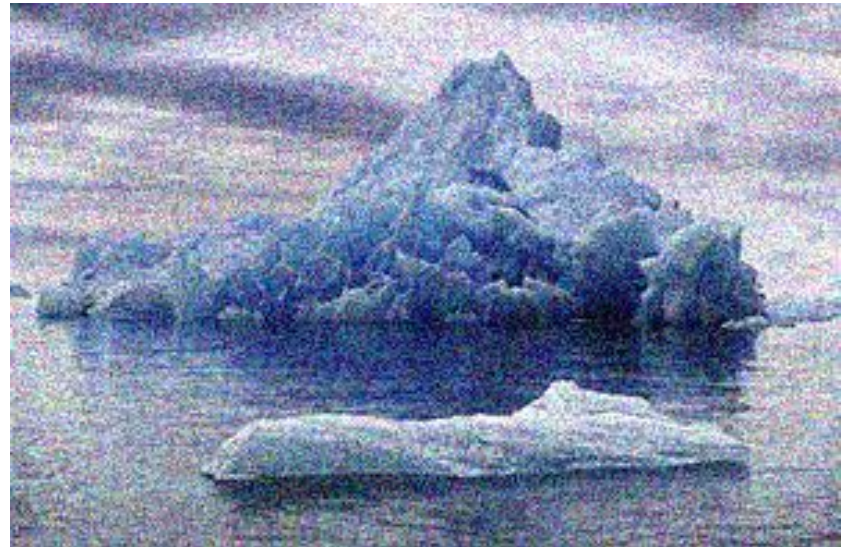
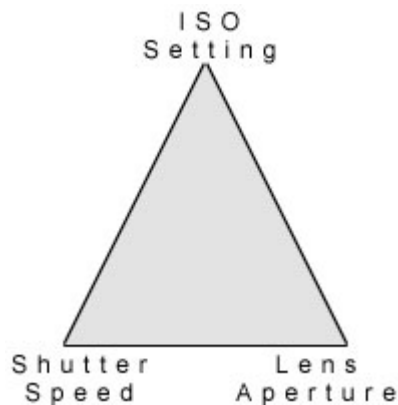

Pareizas apertūras (diafragmas) uzlikšana

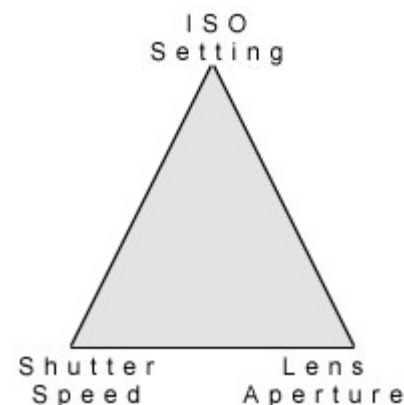
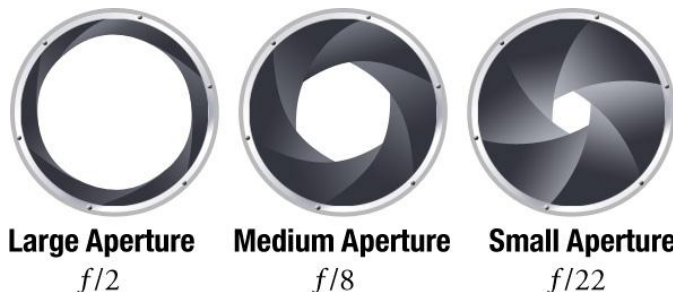

Ja mūsu mērķis ir nofotografēt ainavu, plūstošu ūdeni, kalnus, tad ieteicams apertūru aizvērt uz maksimālo (f22-f32), taču jāievēro, ka obligāti būs jālieto kāds atbalsta punkts vai statīvs, jo saskaņā ar foto trīsstūra principu slēdzis «A» režīmā automātiski pārslēgsies uz garajiem laikiem (1/15sek....līdz vairākām sec.). Tas var izsaukt attēla izsmērēšanos (no roku trīcēšanas). Savukārt, ja ISO būs palicis iestādīts automātiskajā režīmā, tad tas no zemām vērtībām (ISO 100 ASA), automātiski pārlēks uz augstām vērtībām (ISO 800-1600 ASA un vairāk!), kas savukārt izsauks «trokšņu» parādīšanos uz attēla!

**Pie atvērtas apertūras (f1,4-2,8...)
būs minimāls dziļuma asums,
savukārt pie aizvērtas apertūras
(f8-f22-f32) dziļuma asums būs
visā fotogrāfijā!**

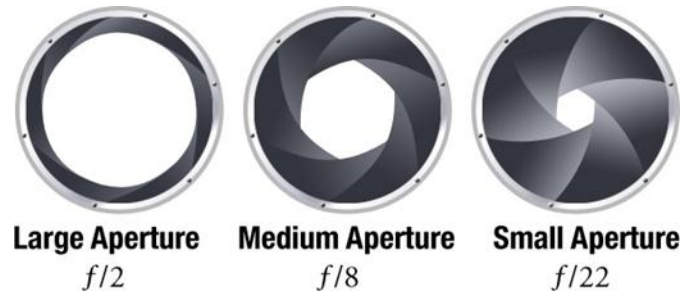

... distance for that aperture. The scales on a lens barrel are marked with the focal distance opposite to the aperture you are using. If you then set the depth of field wide to infinity. For a camera has a hyperfocal focus at 18 feet,

Optimāla slēdža darbības ātruma iestādīšana

Ja esiet izvirzījuši uzdevumu fotografēt kustīgus objektus (putnus, dzīvniekus, sporta foto, tad iestādiet slēdža darbības ātrumu atkarībā no Jūsu lietojamā objektīva fokusa garuma.

Tas nozīmē: , ka ,piemēram, ja fokusa attālums ir 300mm, tad minimālajam slēdža darbības ātrumam jābūt vismaz 1/300 sec daļai, lai fotografējamais objekts nebūtu izsmērējies.

Lietojot «zoom-objektīvu», ieteicams iestādīt slēdža darbības ātrumu vismaz tādu, kāds tajā brīdī ir «zoomobjektīva» fokusa attālums!

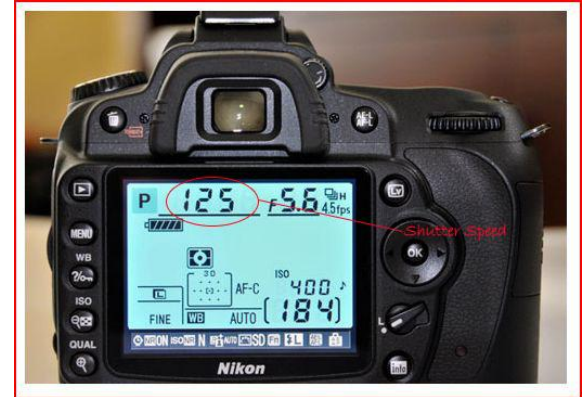

Piemēram:

Ja mērķis ir nofotografēt ainavu ar ūdenskritumu, lai būtu redzams izteikti plūstošs ūdens, tad iestādiet slēdža ātrumu robežās no 1/15 sec līdz 4sec, kā rezultātā tiks iegūti attēli ar dažādas pakāpes plūstošu ūdeni, taču jāņem vērā, ka ISO ir jābūt iestādītam uz minimālo (ISO 80-100 ASA), lai nebūtu «trokšņu», un, lai apertūra automātiski pēc iespējas vairāk aizvērtos ciet (f8 – f22-f32).

Vēl pielieto ND filtrus, lai mazinātu uz matricu ieplūstošās gaismas daudzumu.



**Šo pašu efektu var iegūt
maksimāli aizverot apertūru
(diafragmu) 8-f22-f32, ISO iestādot
uz minimālo vērtību – ISO 80-100
ASA.**

**Lai iegūtu pēc iespējas plūstošāku
ūdeni, vēlams pielietot ND «pelēkos
filtrus».**

**Līdz ar to, pie maksimāli aizvērtas
apertūras tiek panākts maksimāli
liels dziļuma asums visā fotogrāfijā!**



Pareiza iekadrēšana ievērojot kompozīcijas pamatlikumus

Visizteiktākais zelta šķēluma pielietošanas veids ir trīs trešdaļu likums. Kadrs tiek sadalīts trīs daļās gan horizontāli, gan vertikāli, kā rezultātā tiek iegūti 9 sektori

- LCD ekrānu sadalot trīs vienādās daļās ar horizontālām un vertikālām līnijām veidojas dalījums, kas atbilst “**zelta griezuma likumam**” – līniju krustojumos, vai to tuvumā esošās detaļas kompozīcijā ir īpaši interesantas un dinamiskas!

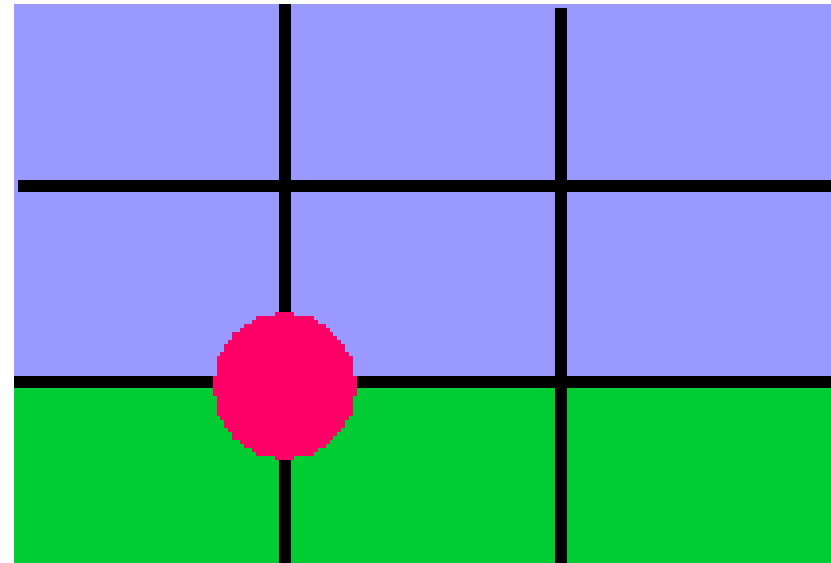

KOMPOZĪCIJAS TEHNISKIE JAUTĀJUMI



- Kur novilkt horizonta līniju?
- Nevelciet horizonta līniju kadram pa vidu!
- Lielākoties horizonta līniju velk kadram 1/3 daļu no kadra augšējās daļas.
- Ja grib akcentēt uzmanību priekšplānam un uzsvērt kadra apakšējo daļu
- Ja grib akcentēt uzmanību debesīm, tad – 1/3 daļu no apakšējās daļas.

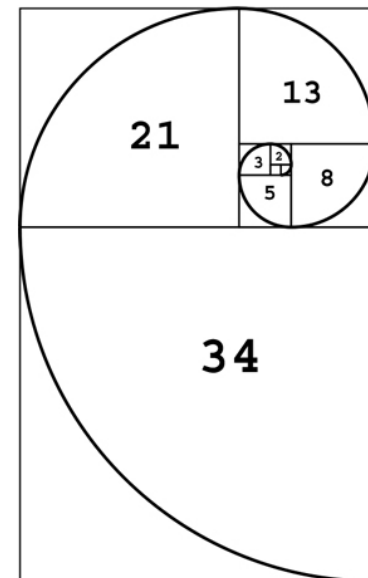

Fibonači spirāle

Fibonači (Fibonacci) «Zelta spirāle» un tās pielietošana fotogrāfijā

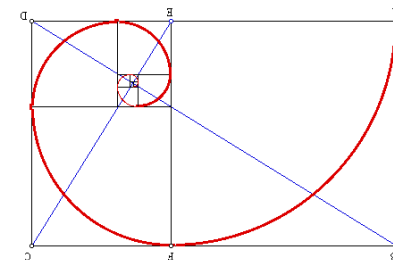

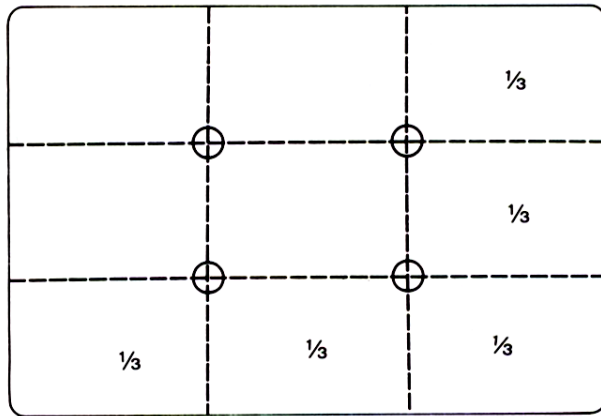

Three methods of determining the best position of subject interest:

1) Divide the picture frame into thirds and place subject at these intersections.

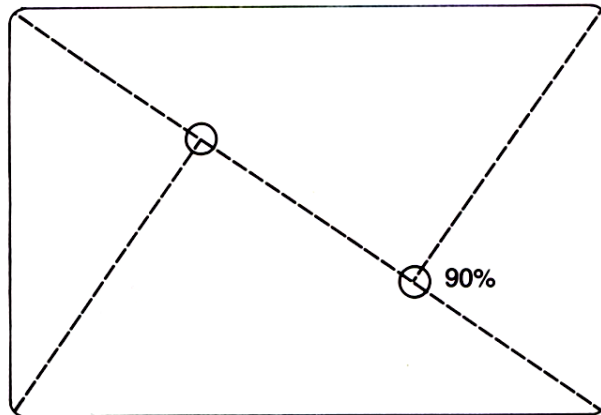

2) Run a diagonal line from corner to corner of the frame, then run a line at right angles to the other corners as shown. Only one line is shown; it can be done for all four areas.

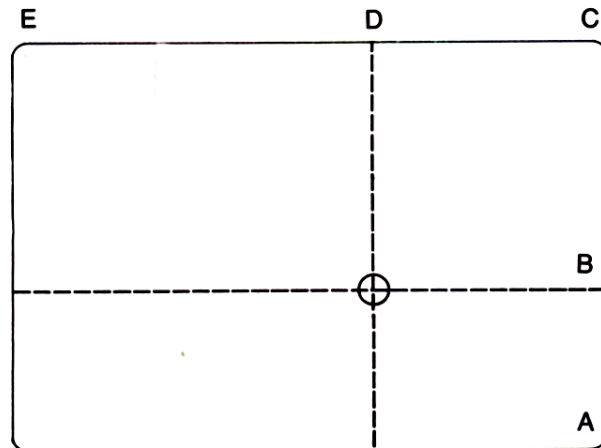

3) Divide the picture in a ratio of 5:8 as follows. This can also be done to intersect all corners. AB is to BC as BC is to AC or CD is to DE as DE is to CE.



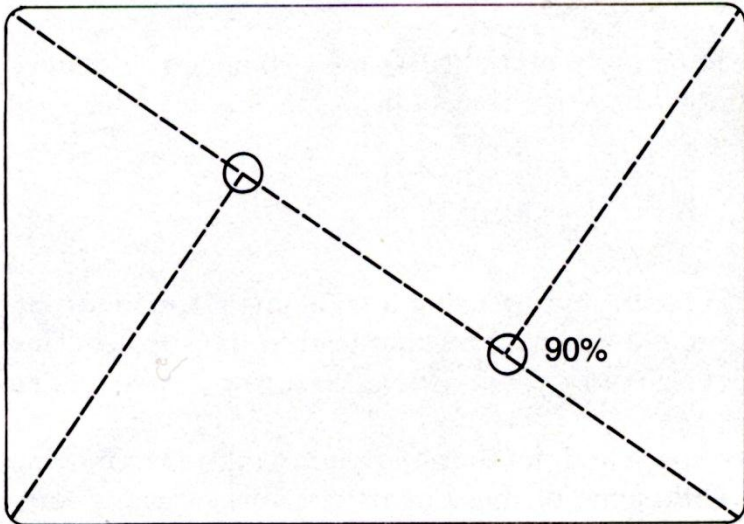

2) Run a diagonal line from corner to corner of the frame, then run a line at right angles to the other corners as shown. Only one line is shown; it can be done for all four areas.



Īpaši biologiem - fotografējot kukaiņus u.c. ļoti mazus objektus!

Lietot makro fotografēšanas «Raynox» makrolēcas», makro gredzenus, priekšlēcas, reverso riņķi, riņķa zibspuldzi.



30% off



Ieteicams pareizi izvēlēties krāsas saskaņā ar krāsu apli!



1. att.
Krāsu aplis

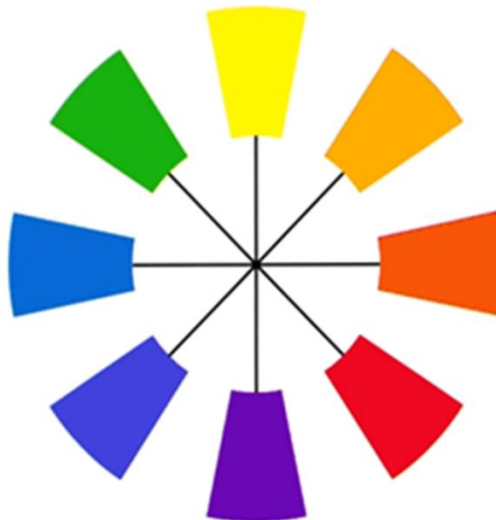

2. att.
Pretkrāsu pāri
managimene.lv
portāls visai ģimenei

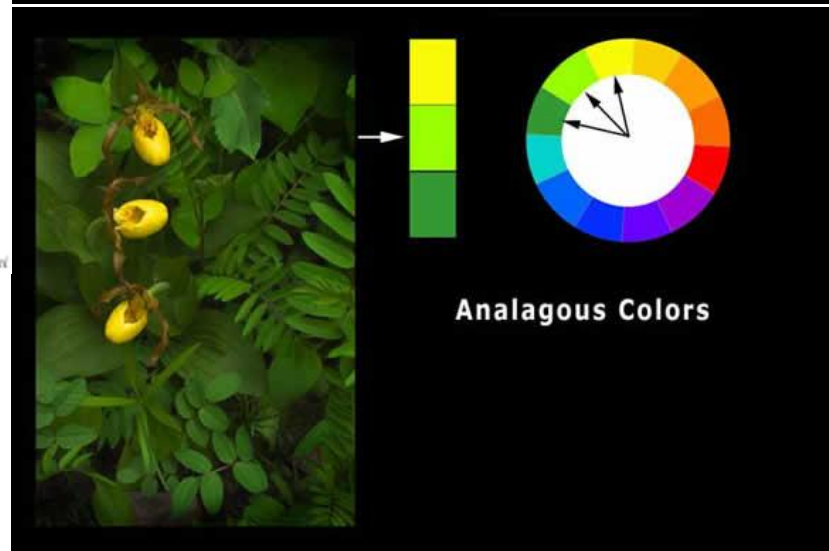
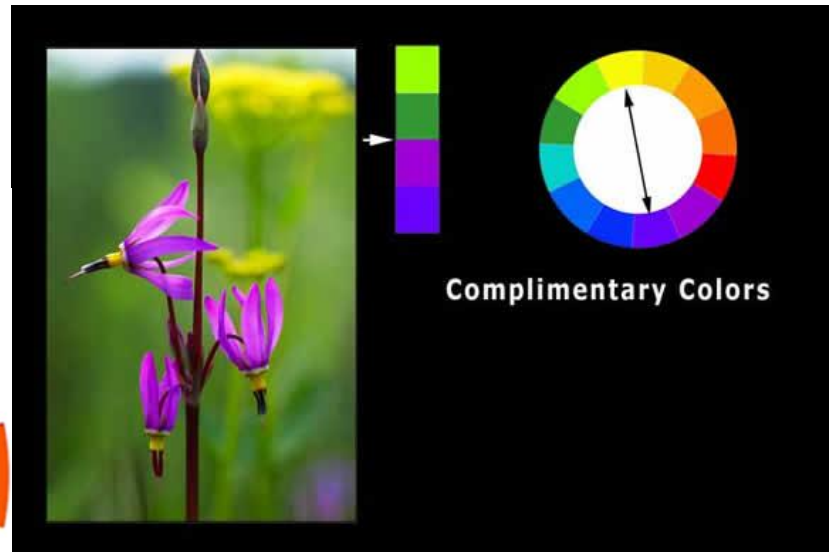

Optimāli, fotografējot ar gariem laikiem pielietot atbalstu – trijkāji vai monopodu!

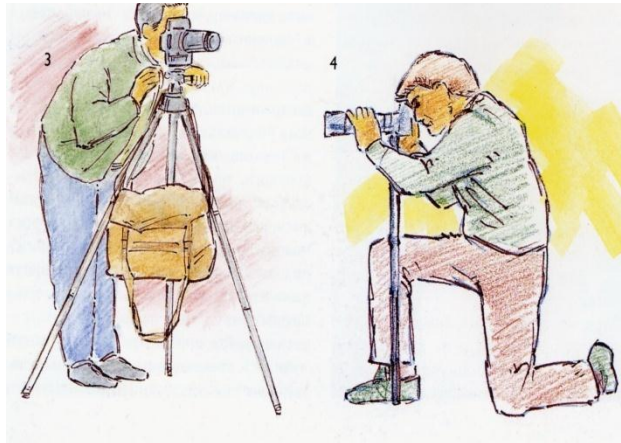
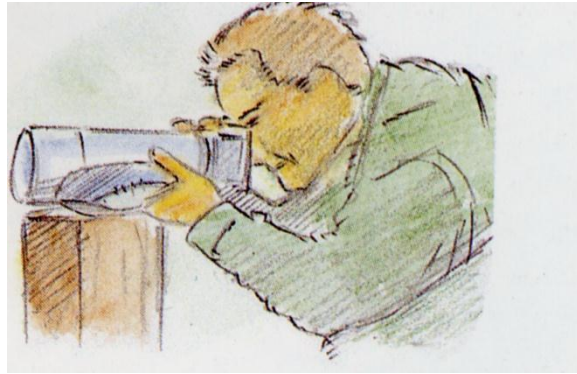

3 nepieciešamie filtri

- Aizsargfiltrs (protector filter) vai UV (ultravioletais) filtrs – samazina UV staru ietekmi, galvenokārt pielieto objektīva aizsardzībai.
- Neitrālais filtrs ND (neutral density filter) – dabas ainavu, īpaši ūdens (plūstoša!!!) fotografēšanai. Filtri ļauj uzņemt fotoattēlus ar lielāku ekspozīcijas laiku, neieviešot attēlā korekcijas!
- Polarizējošais filtrs – noņem atspīdumus, kas veidojas daudzās plaknēs, noderīgs iestiklotu objektu un dabas ainavu fotografēšanai. Polarizējošie filtri tāpat kā ND filtri ļauj uzņemt fotoattēlus ar lielāku ekspozīcijas laiku, taču ievieš korekcijas! – tiek paspilgtinātas krāsas, ļoti izceļas mākoņi.

Turpmākā digitālā attēla apstrāde

- **1. horizonta līnijas izlīdzināšana un kadrēšana**
- 2. attēla trokšņu mazināšana un/vai retuša**
- 3. iespējamo attēla perspektīvas un deformāciju korekcija**
- 4. attēla gaismas korekcija**
- 5. attēla krāsu korekcija**
- 6. attēla kontrasta un asuma korekcija**
- 7. attēla sagatavošana izdrukai**

Fotolieratūrā tiek lietoti angļu termini:

- Tonis (Hue) – apzīmē priekšmeta krāsu. Tālāk seko krāsas nosaukums: zils, zaļš, sarkans, utt. Dažādos toņus rada atšķirības gaismas viļņu garumos, līdz ar to šī termina saturs ir precīzi nosakāms.
- Krāsainība (Chromaticity, Chroma) – krāsas tīrības pakāpe. Jo augstāka krāsainības pakāpe, jo mazāks citu toņu piejaukums. Terminu bieži aizvieto ar jēdzienu „piesātinājums”, tomēr tas attiecināms uz dažādām situācijām..
- Piesātinājums (Saturation) – apzīmē krāsas izskatu dažādos apgaismojuma apstākļos. Nemainoties krāsas tonim, tas dažāds intensitātes apgaismojumā arī maina intensitāti, nevis vienkārši kļūst tumšāks un gaišāks. Mēdz lietot vārdus: blāvs, spēcīgs, u.c.
- Gaišums (value; Brightness, Lightness) – raksturo atšķirības starp tumšām un gaišām krāsām. Līdz ar to iespējams noteikt, cik krāsas tonis ir tuvs baltajam. Pret šo krāsas īpašību acis ir īpaši jūtīgas.
- Spožums (Luminance) – apzīmē parādību, kas ir līdzīga gaišumam bet izsaka to ar to, ka baltās krāsas piejaukums palielina spožumu, melnās – samazina.
- Nianse, nokrāsa (Tint) – krāsas atšķirības pakāpe no sākotnējā toņa, piejaucot tam melno.
- Tonalitāte (Tone) – krāsas toņa gradācijas izmaiņas, ko rada pelēkās krāsas piejaukums.

Bezmaksas foto apstrādes programmas

<http://atveries.lv/cd/>

- <http://www.getpaint.net/index.html>
- <http://www.gimp.org/>
- <http://picasa.google.com/>
- <http://www.picnik.com>
- <http://photofiltre.en.softonic.com/>

30 foto bezmaksas apstrādes programmas

- <http://www.toppc.lv/2010/06/25/30-bezmaksas-fotoapstrades-programmas/>